

Instrucciones de funcionamiento

Tipo 6240



Electroválvula servoasistida de 2/2 vías

Acerca de este manual de funcionamiento



PRECAUCIÓN

Es obligatorio leer y entender este manual de funcionamiento en su totalidad.

Lea atentamente este manual de funcionamiento y preste especial atención a lo siguiente:

- Precauciones de seguridad;
- Uso indicado;
- Información presente en la placa de características;
- Datos técnicos.



NOTA

Para más información, consulte nuestra página web: www.burkert.es → Información técnica → Hojas técnicas → tipo XXXX

Símbolos

A lo largo del manual se utilizan los símbolos siguientes:



PELIGRO

Significa que existe un peligro inminente.

Si no se evita, pueden producirse lesiones graves o incluso muerte.



AVISO

Significa que existe una situación de peligro potencial.

Si no se evita, podrían producirse lesiones graves o incluso muerte.



PRECAUCIÓN

Significa que existe una situación de peligro potencial.

Si no se evita,

- Pueden producirse lesiones leves o daños en equipos.
- Puede dañarse el producto o sus alrededores.



NOTA

Describe recomendaciones, consejos e información adicional importante.



NOTA

Indica información adicional relevante.

→ Indica un procedimiento obligatorio.

Uso indicado

El equipo sólo debe emplearse para las aplicaciones indicadas en este manual de funcionamiento, y sólo junto a dispositivos o componentes de otros fabricantes recomendados o permitidos por Bürkert.

Es obligatorio cumplir las instrucciones de este manual de funcionamiento, así como las condiciones de uso y los datos admisibles que se especifican en el capítulo Datos técnicos y en la placa de características del equipo.

El equipo sólo debe utilizarse si se encuentra en perfectas condiciones.

Para que el equipo funcione de manera segura y adecuada, es preciso que el transporte y la instalación hayan sido correctos, y que se utilice de forma correcta. Cualquier otro uso se considera contrario al uso indicado.

Uso contrario al indicado

- No someta el equipo a cargas mecánicas (por ejemplo, no lo utilice como soporte de otros objetos, como apoyo para atornillar, como un escalón o como palanca).
- No haga ninguna modificación en el exterior del equipo.

Instrucciones generales de seguridad



PELIGRO

Instalación a alta presión

Las intervenciones en la instalación tienen asociado un alto riesgo de lesiones.

- Las intervenciones en los sistemas neumático e hidráulico de la instalación deben ser realizadas por personal debidamente cualificado.
- Desconecte la presión antes de desmontar líneas y tuberías.
- Utilice herramientas adecuadas.



PELIGRO

Tensión eléctrica

Las intervenciones en la instalación eléctrica del sistema tienen asociado un alto riesgo de lesiones.

- Cualquier trabajo en la instalación eléctrica del sistema debe ser realizado exclusivamente por personal cualificado.
- Antes de cualquier intervención, desconecte la tensión y bloquee el equipo para evitar su puesta en marcha accidental.
- Respete las normas de prevención de accidentes y seguridad aplicables a equipos eléctricos.



AVISO

El funcionamiento accidental o la manipulación no autorizada pueden producir situaciones de peligro.

- Tome las medidas oportunas para evitar el funcionamiento accidental o la manipulación no autorizada.



AVISO

La bobina caliente supone riesgo de quemaduras.

Durante el funcionamiento en continuo, la bobina puede alcanzar altas temperaturas.

- Utilice guantes de protección.



AVISO

Riesgo de lesiones por fallo de funcionamiento de válvulas de corriente alterna (CA).

Si el núcleo del solenoide se agarrota, la bobina puede sobrecalentarse y producir un fallo de funcionamiento.

- Lleve un control del proceso de funcionamiento para detectar cualquier fallo.



PRECAUCIÓN

Riesgo de cortocircuito o fugas de medio a través de fittings roscados no estancos.

- Compruebe que las juntas están correctamente instaladas.
- Rosque con cuidado la bobina y la toma de alimentación, así como las válvulas y la placa de montaje.

Ámbito de suministro

Inmediatamente después de recibir el suministro, compruebe que no existan daños y que los artículos efectivamente suministrados sean los indicados en el albarán o en la lista de bultos.

En caso de discrepancia, comuníquenoslo a la mayor brevedad.

Alemania

Dirección de contacto:

Bürkert Fluid Control Systems
Sales Centre
Chr.-Bürkert-Str. 13-17
D-74653 Ingelfingen
Tel. : +49 (0)7940 - 10 111
Fax: +49 (0)7940 - 10 448
E-mail: info@de.buerkert.com

Internacional

Consulte las direcciones de contacto en las últimas páginas de este manual.

También puede localizar el centro Bürkert más cercano en Internet: www.burkert.es

Condiciones de garantía

Este manual no contiene ninguna declaración de garantía. La garantía se detalla en nuestras condiciones generales de venta.

Para que la garantía sea aplicable, es imprescindible que el equipo se utilice conforme a su uso indicado, respetando las condiciones de trabajo y las instrucciones de este manual.

La garantía cubre exclusivamente el funcionamiento sin defectos del equipo y de sus accesorios aprobados.

El incumplimiento de las instrucciones, la modificación del exterior del equipo y cualquier tipo de manipulación interior del equipo libera al fabricante de toda responsabilidad y anula la garantía del equipo y de sus accesorios.



NOTA

No se aceptará ninguna responsabilidad por daños consecutivos de cualquier tipo que puedan derivarse del fallo o del funcionamiento incorrecto del equipo.

Datos técnicos

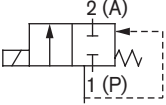
Material alojamiento	Latón, acero inoxidable
Medios	Gases y líquidos neutros Vacío técnico
Función A	 Servo con elevación positiva
Temperatura ambiente	Máx. +55 °C
Material de juntas / Temperatura del fluido	
FKM	-10 a +120 °C
EPDM	-30 a +120 °C
PTFE/Grafito	máx. 180 °C ¹⁾
Clase de protección	IP65, con el conector enchufado

Los datos técnicos pueden variar sin previo aviso.



NOTA

Debe respetarse la tensión (tolerancia de $\pm 10\%$), el tipo de corriente y la presión indicadas en la placa de características del equipo.

Etiqueta de válvula (ejemplo)

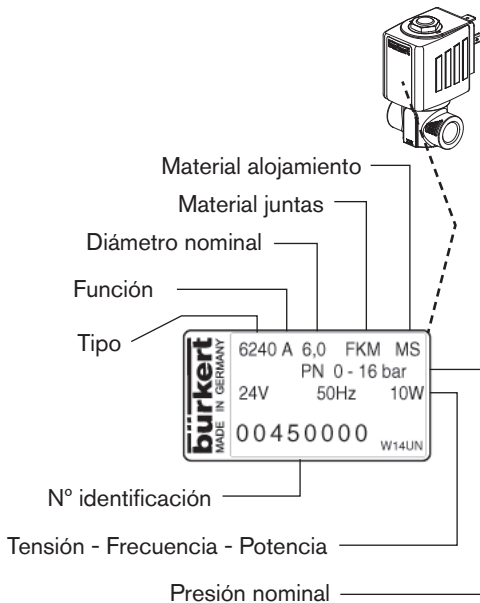

Instrucciones de instalación



AVISO

Riesgo de lesiones durante la instalación de la válvula en la unidad.

- Desconecte el suministro de tensión.
- Desconecte la presión de la unidad.

- Limpie las tuberías.
- Si el medio presenta contaminación, instale un filtro (anchura de malla: 0,2 a 0,4 mm).
- El equipo puede instalarse en cualquier posición. Posición recomendada: con el actuador hacia arriba.
- Utilice herramientas adecuadas para conectar las tuberías. Sujete la válvula por el alojamiento. No utilice la bobina como palanca.
- Selle la conexión a la tubería con cinta de PTFE. La cinta no debe penetrar dentro de la válvula.



NOTA

Respete el sentido de flujo.

Sentido de flujo: de 1 → 2 (de P → A)

Montaje de la bobina



AVISO

Fugas de medio

Cuando afloje una tuerca que se encuentre bloqueada, pueden producirse fugas de medio.

- Cuando una tuerca quede bloqueada, no siga apretándola.



AVISO

Descargas eléctricas

Si no existe un contacto de puesta a tierra entre la bobina y el alojamiento, existe riesgo de que se produzcan descargas eléctricas.

- Durante el montaje, debe instalarse un aro de protección antitorsi3n en la muesca prevista para ello en el alojamiento.

Este aro no debe sobresalir axialmente con respecto a la un3n octogonal.

- Despu3s de instalar la bobina, compruebe la conex3n de puesta a tierra.



AVISO

Peligro de sobrecalentamiento e incendio

Si conecta la bobina sin haber instalado una v3lvula, se produce sobrecalentamiento y la bobina se destruye.

- La bobina s3lo debe conectarse si hay instalada una v3lvula.

Montaje de la bobina

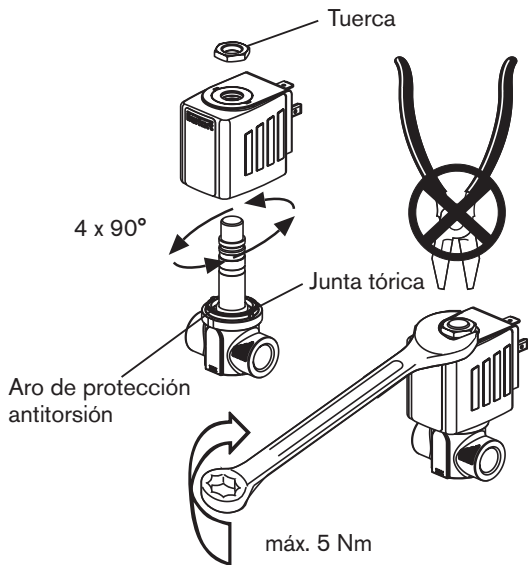

Conexión eléctrica - conector del equipo

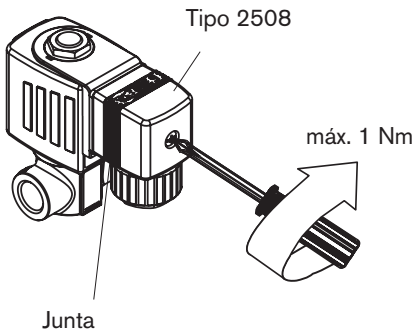

AVISO

Descargas eléctricas

Si no existe un contacto de puesta a tierra entre la bobina y el alojamiento, existe riesgo de que se produzcan descargas eléctricas.

- El equipo debe conectarse a tierra.
- Compruebe la conexión eléctrica entre la bobina y el alojamiento.

Resolución de problemas

En caso de fallos, compruebe que:

- el equipo esté correctamente instalado;
- las conexiones se hayan hecho correctamente;
- el equipo no esté deteriorado; todos los fittings roscados estén bien apretados;
- estén conectados los suministros eléctrico y neumático;
- no haya contaminación en las tuberías.

El imán no atrae:

- cortocircuito o interrupción de la bobina,
- contaminación en el núcleo o en la cámara del núcleo.

Repuestos

En los pedidos, deben solicitarse bobinas o fittings completos, indicando el n° de identificación del equipo que aparece en la placa de características.

Por ejemplo, juego de bobina para Tipo 6240
n° identificación
XXXXXXXX

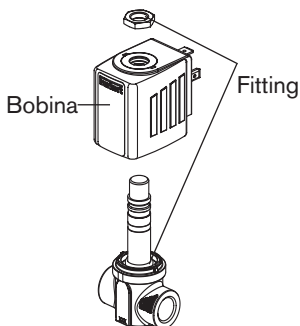

Embalaje, transporte y almacenamiento



PRECAUCIÓN

Guarde el equipo en un lugar limpio y seco, preferiblemente en su embalaje original o en otro embalaje de protección adecuado.

Temperatura de almacenamiento: -40 a +55 °C

Eliminación

- Debe cumplirse la normativa nacional sobre eliminación de residuos.
- Elimine la válvula y su embalaje de forma segura para el medio ambiente.

Fluid Control Systems. La elección inteligente.

www.buerkert.com

Reservado el derecho a introducir modificaciones técnicas sin previo aviso.

© 2007 Bürkert Werke GmbH & Co. KG

Instrucciones de funcionamiento 0705/01_EU-ml_00805591